

# วิหารและศาสนสถานล้านนา

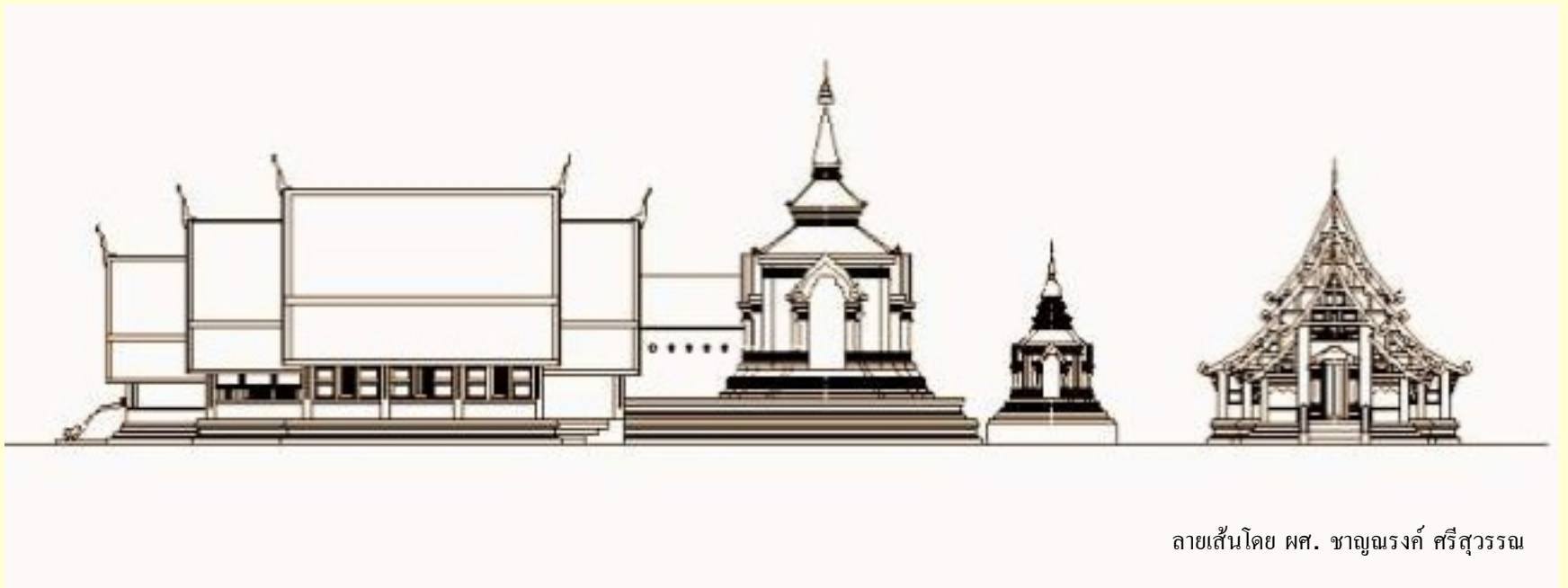

ลายเส้นโดย ผศ. ชาญณรงค์ ศรีสุวรรณ

# เหตุแห่งการสร้างวิหารล้านนา

๑. เพื่อให้เป็นที่ตั้งแห่งพระรัตนตรัย

จารึกของวัดผ้าขาวป่าน (วัดสุนทราราม) พ.ศ. 2160 เชียงแสน

๒. เพื่อสืบทอดพระศาสนาให้ครบ 5,000 วัสสา

ศิลาจารึกจังหวัดลำปาง หลักที่ 65 จารึกพ.ศ. 2019

หมื่นคำเบิกปรารณาเมื่อสร้างวิหาร พระพุทธรูป ศาลาและน้ำบ่อที่

วัดพระธาตุลำปางหลวง

๓. เพื่อปรารณาเป็นพระพุทธรเจ้าในอนาคต

๔. เพื่อเป็นหนทางแห่งการรอดพ้นจากอบายภูมิ

จารึกของพระเจ้าอัครวรรราช เมื่อพ.ศ. 2341

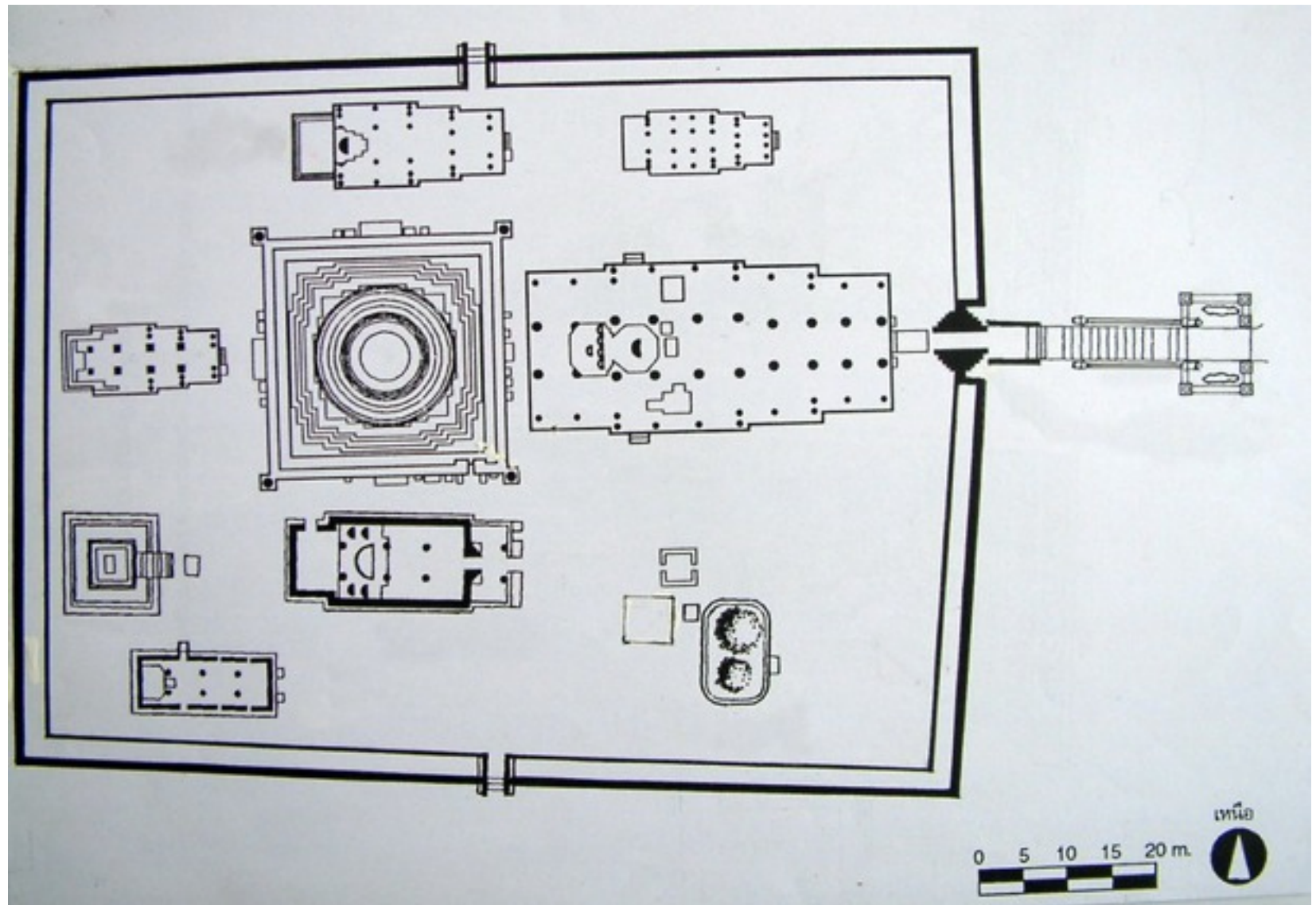

## 1. วิหารโถง, วิหารป้วย, วิหารไม่มีป่างอก

- มีการสร้างฝาผนังไม้เข้าลิ้นเรียกว่า "ฝาย้อย" หรือ "ฝายาบ"  
ปิดเพียงครึ่งหนึ่งของเสา เปิดโล่งในส่วนล่าง
- สร้างฝาผนังปูนปิดส่วนห้องท้ายวิหารซึ่ง ประดิษฐานพระ  
ประธาน เรียกว่า "ห้องกั้นตุพระเจ้า"

## ๒. วิหารวิหารมีป่างอก หรือ “วิหารปรากฏ”

- ทำฝาค้างหรือ “ป่างอก” ปิดอาคาร
- เริ่มด้วยผนังไม้ ปรับสู่ผนังปูนรับน้ำหนัก
  - ศตวรรษที่ 21 สุวรรณอาราม ในจังหวัดลำพูน
- มีการสร้างมณฑปปราสาทเชื่อมต่อท้ายวิหารเรียกว่า “ *วิหารทรงปราสาท* ”
  - เป็นรูปแบบวิหารที่พบในเชียงใหม่ แสดงให้เห็นถึงการเชื่อมโยงกับมณฑปปราสาทแบบสุโขทัยและคติการนับถือพระพุทธรเจ้า 5 พระองค์แบบมหายาน

# ตำแหน่งของวิหาร



Monday, August 17, 2009

# อุโบสถ เจดีย์ หอไตร





ซุ้มประตูโขงวัดเจดีย์หลวง เชียงแสน



ซุ้มประตูโขงวัดมุงเมือง เชียงแสน





# ด้านหน้าและรายละเอียด



วิหารจำลองเชียงแสน

๓		
๒ ๖ ๗ ๑๔ ๕		๘ ๙

**จารีกวัตินิคัฑธา**  
**อาราม พ.ศ.**  
**2108**

วันที่ ๒๓ กันยายน พ.ศ. ๒๑๐๘ ตรงกับวันอาทิตย์แรม ๑๔ ค่ำ เดือน ๑๐ ภาคกลาง วันกาฬ

ปีดับเปล้าเดือน ๑๒ แรม ๑๔  
 ค่ำไทวันกาฬใจเมงวน ๑  
 จุลศักราชระไค ๕๒๗  
 ตว เจ้าหัวแสนตนกินเมือง  
 หมื่นชงขวงกลางเมืองโสการ  
 งชวณันบุญทั้งหลายสงอาราม  
 ที่นี้ไว้หื้อเป็นมูลสาสะหนาพุทธ  
 ุทธเจ้าไว้เปนทอยเจ้ากูสังขระไนทิศทั  
 ง ๔ ไคชื่อว่า (นิรครค) ุทธอาราม  
 กลางเจ้าไททั้งหลายเยอะนุโมธนา  
 (ทีน)

**คำจารีก แปลคำอ่าน**

ปีดับเปล้า เดือน ๑๒ แรม ๑๔  
 ค่ำ ไทวันกาฬใจ เม็งวัน ๑  
 จุลศักราชระไค ๕๒๗  
 ตว เจ้าหัวแสนตนกินเมือง  
 หมื่นชงขวงกลางเมืองโสการ  
 ง ชวณันบุญทั้งหลายสร้างอาราม  
 ที่นี้ ไว้หื้อเป็นมูลสาสะหนาพุทธ  
 ุทธเจ้า ไว้เป็นที่อยู่เจ้ากูสังขระไนทิศทั  
 ง ๔ ไคชื่อว่า (นิรครค) ุทธอาราม  
 กลาง เจ้าไททั้งหลายเยอะนุโมธนา  
 (เทอญ)

# บทบาทและหน้าที่ของวิหารล้านนา

- 1. เป็นที่ประดิษฐานพระพุทธรูปประธาน
- 2. เป็นที่ตั้งแห่งพระรัตนตรัย
- 3. เป็นที่ประกอบกิจของสงฆ์
- 4. เป็นที่ประกอบพิธีของราชสำนัก

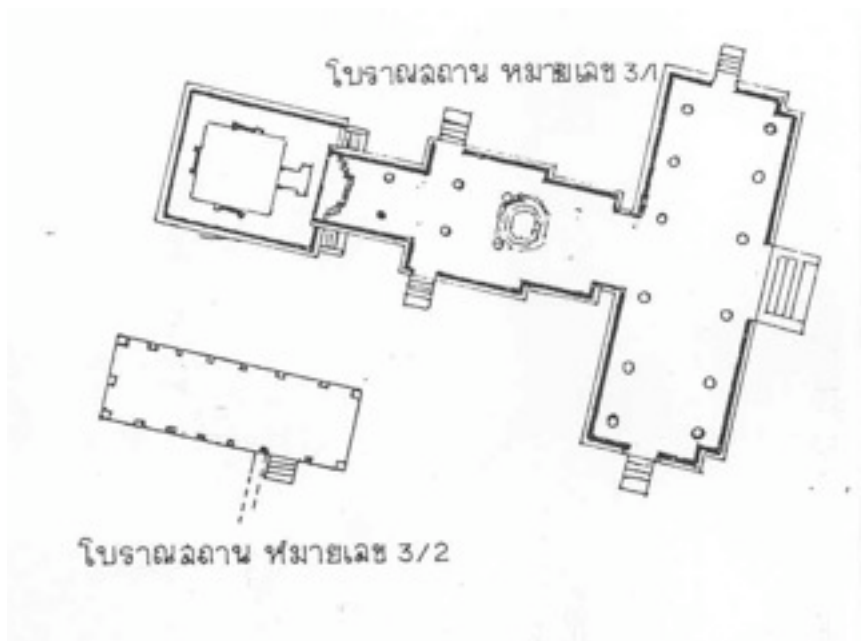
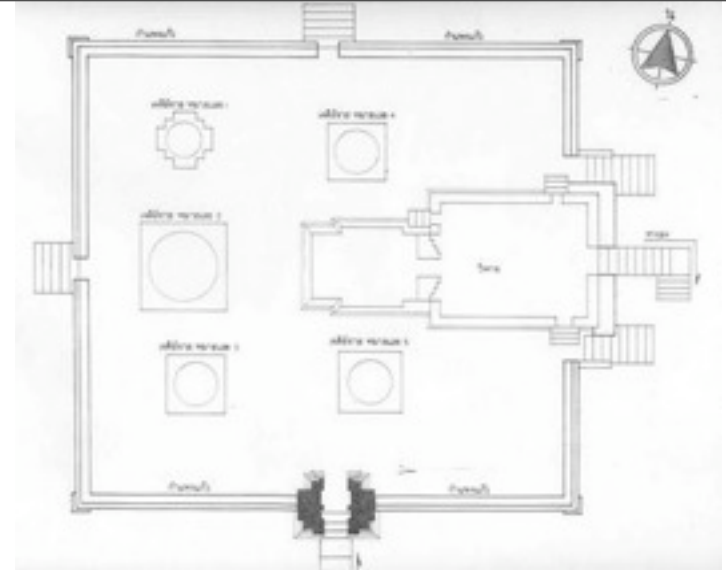
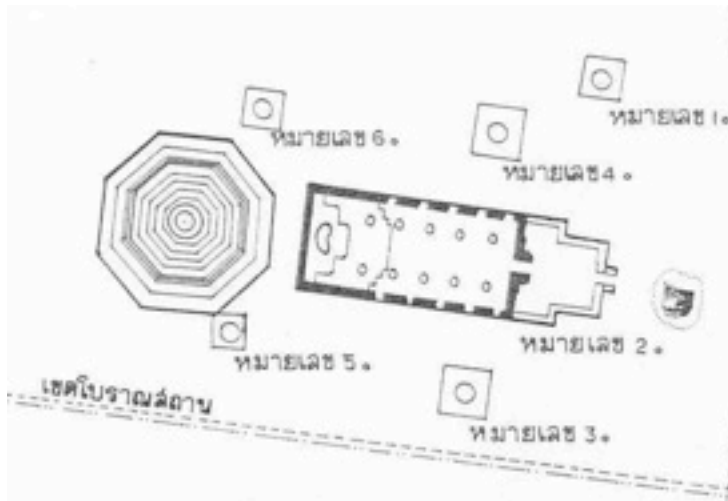



# วิหารโถงล้านนา

วิหารน้ำแต้ม วัดพระธาตุลำปางหลวง

วิหารทิศ ขนาดเล็ก

สร้างราวพุทธศตวรรษที่ ๒๑



วิหารจามเทวี วัดปงยางคก ลำปาง

สร้างราวพุทธศตวรรษที่ ๒๔

# วิหารวัดไถ่หิน



# แผนผังวิหารล้านนา

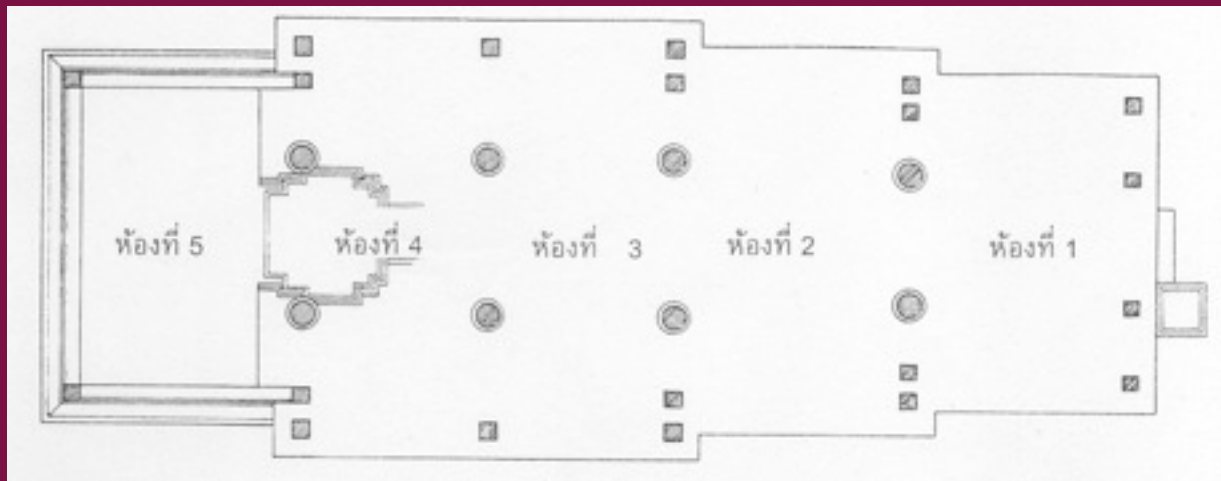
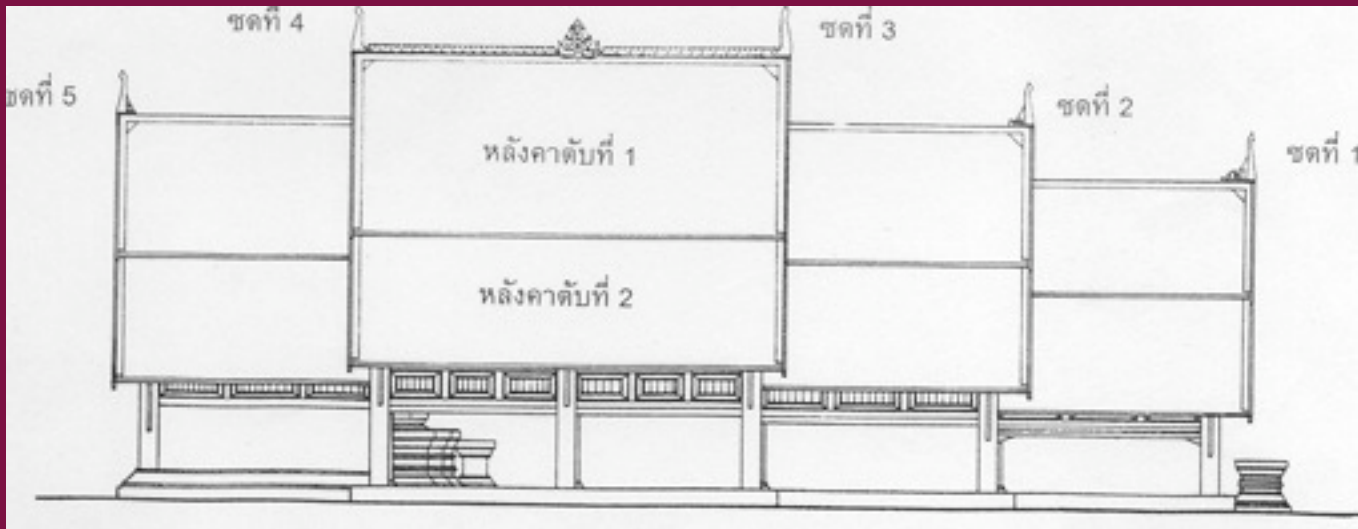

# หน้าแหงบ





# องค์ประกอบส่วนหลังคา



ปราสาทผึ้ง: การแสดงสถานะ  
ของอาคาร

เมฆตั้ง: เมฆบนท้องฟ้า  
หลบหลังคา

กระเบื้องดินขอ



ปากแล: การปกป้องศาสนสถาน

แพ่งแล: การปกป้องศาสนสถาน

บ่าง: การค้ำยัน



แผงแด / แป้นแด  
เอกลักษณ์ของวิหารล้านนา

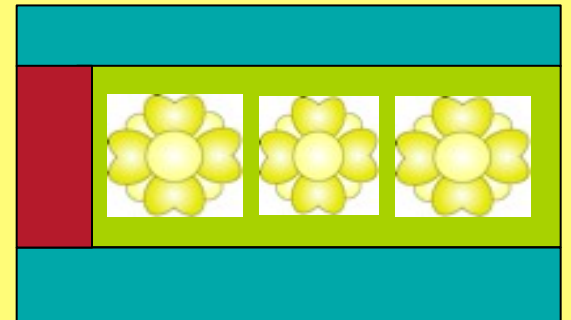

# ຮູ້ມປະຕູ ຮູ້ມປະຕູໂບງ



# โงงพระเจ้าล้านทอง วัดพระธาตุลำปางหลวง



ฝ้าย้อย หรือ ฝายหายบ ปิดเพ็ญ  
ครึ่งบนของผนัง

ประดับรูปอดีตพระพุทธเจ้า  
หม้อน้ำปูลงฆฏะ สัญลักษณ์  
ของความอุดมสมบูรณ์ / ปัญญา



# นาคะตัน หรือ หูช้างโบราณล้านนา

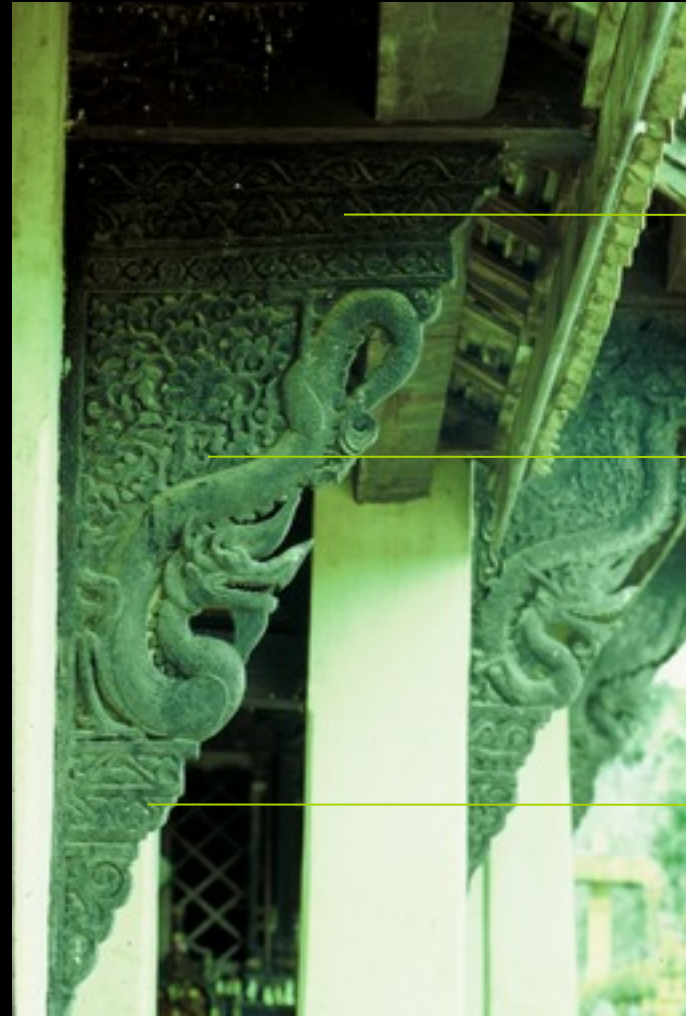

ส่วนบน

ส่วนกลาง

ส่วนล่าง

# โครงสร้างหลังคาวิหารล้านนา

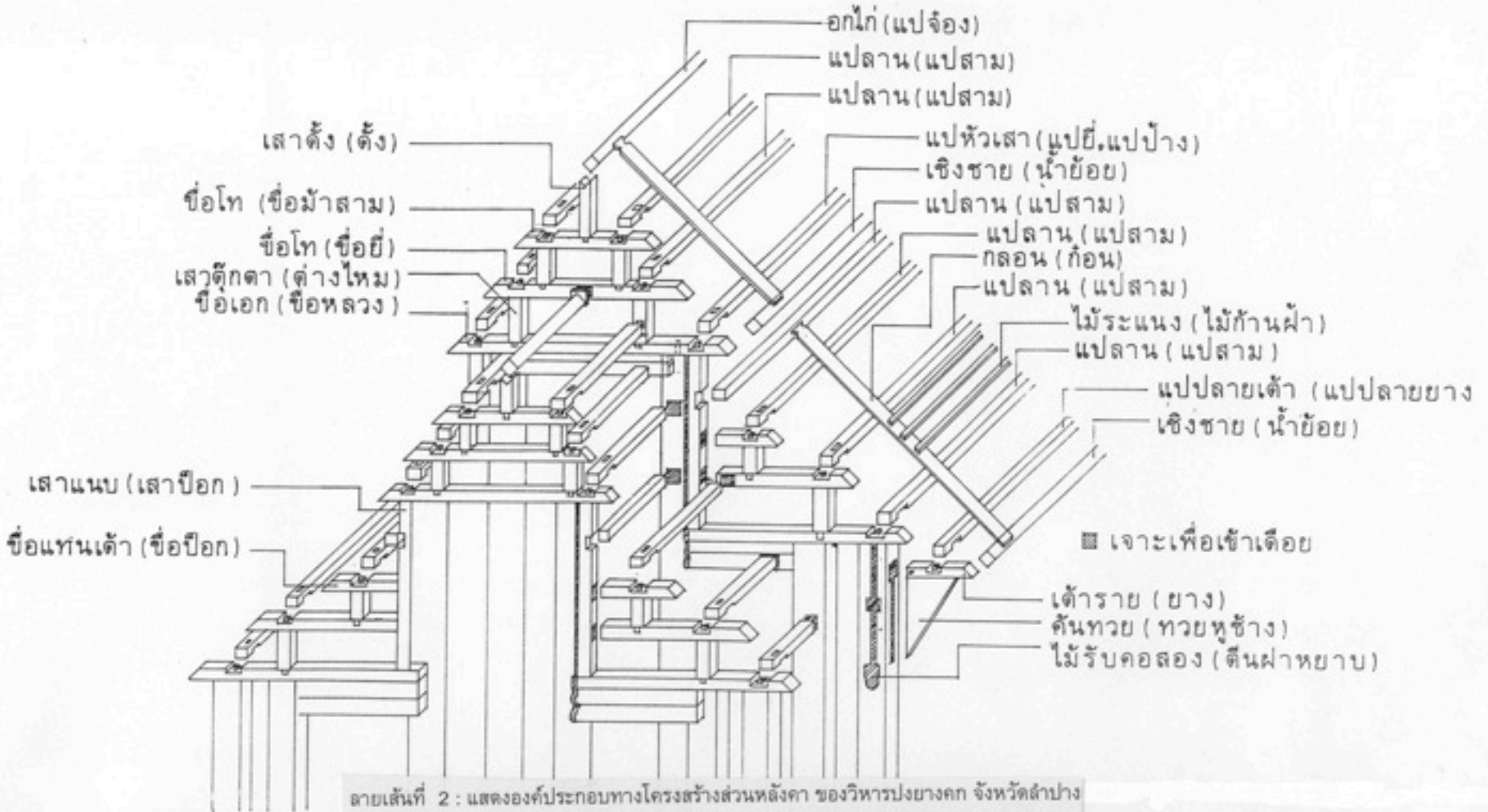

ลายเส้นที่ 2 : แสดงองค์ประกอบทางโครงสร้างส่วนหลังคา ของวิหารปางยางคก จังหวัดลำปาง  
ปรับปรุงจากแบบของบริษัท มรดกโลก

## วิหารแบบปิด



## วิหารวัดหนองบัว แบบไทลื้อ เมืองน่าน





# วิหารทรงต่างๆ



# วิหารลายคำ วัดพระสิงห์วรมหาวิหาร

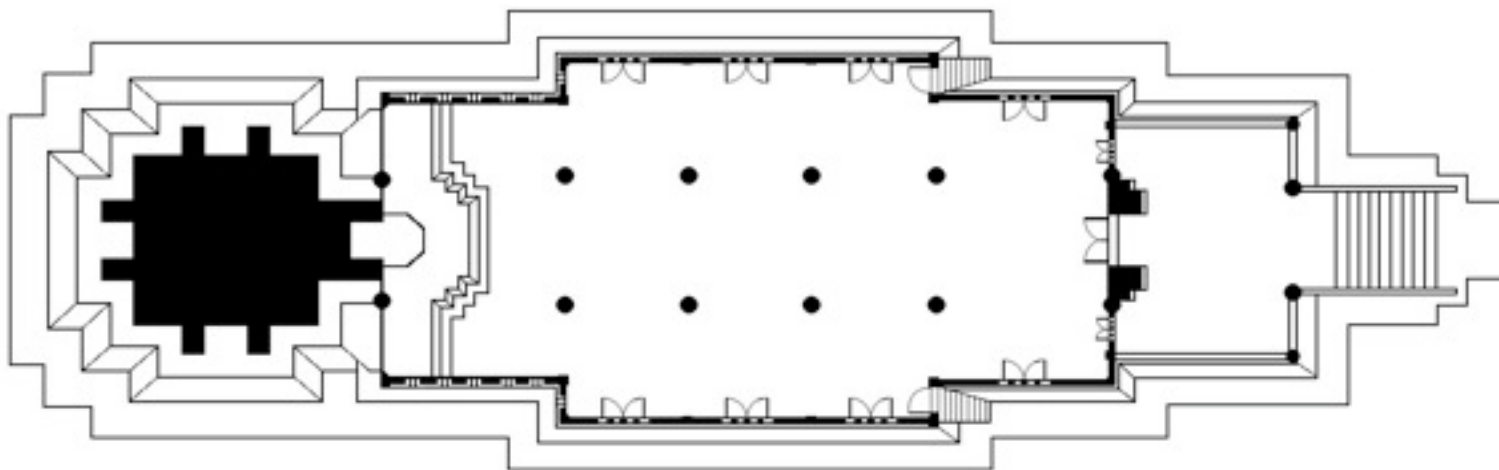
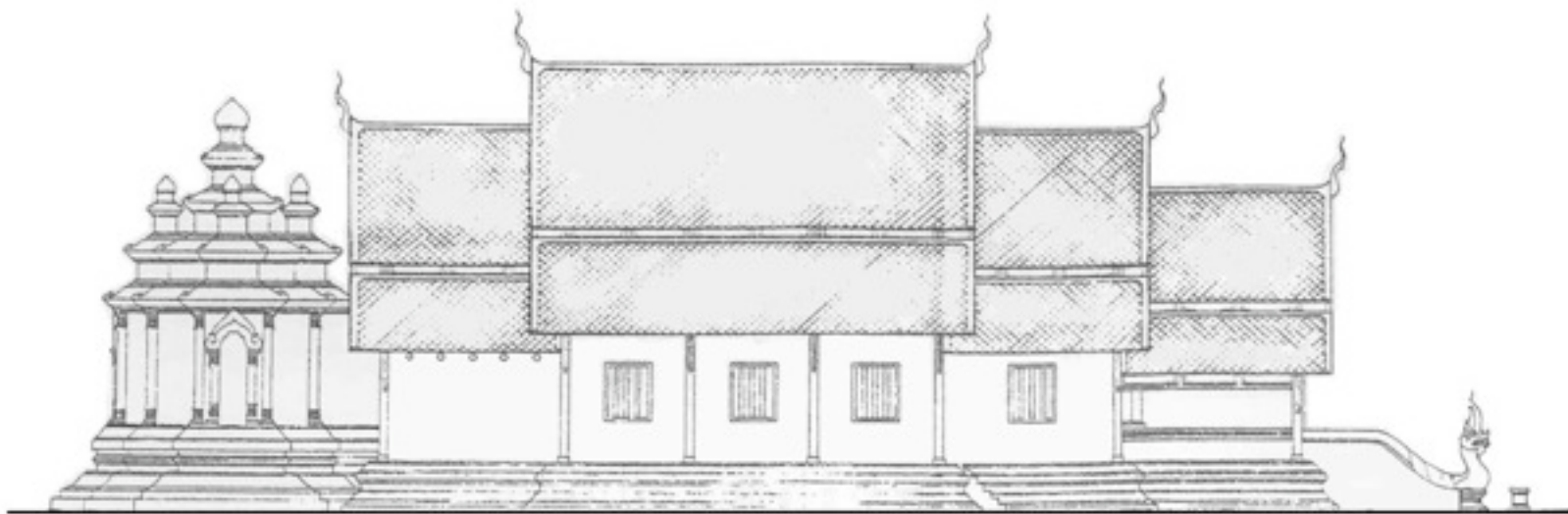

# วิหารทรงปราสาท วัดป่าแดงหลวง เชียงใหม่



# การเปรียบเทียบลักษณะและองค์ประกอบกับวิหารภาคกลาง

## ช้อน, ตับ

ช้อนที่ ๑, ๒, ๓ จะนับจากล่างขึ้นบน

ตลับที่ ๑, ๒, ๓ จะนับจากบนลงข้างล่าง

พื้นที่ของตลับที่ ๑, ๒, ๓ จะมีขนาดลดหลั่นกัน  
จากใหญ่ไปหาเล็ก

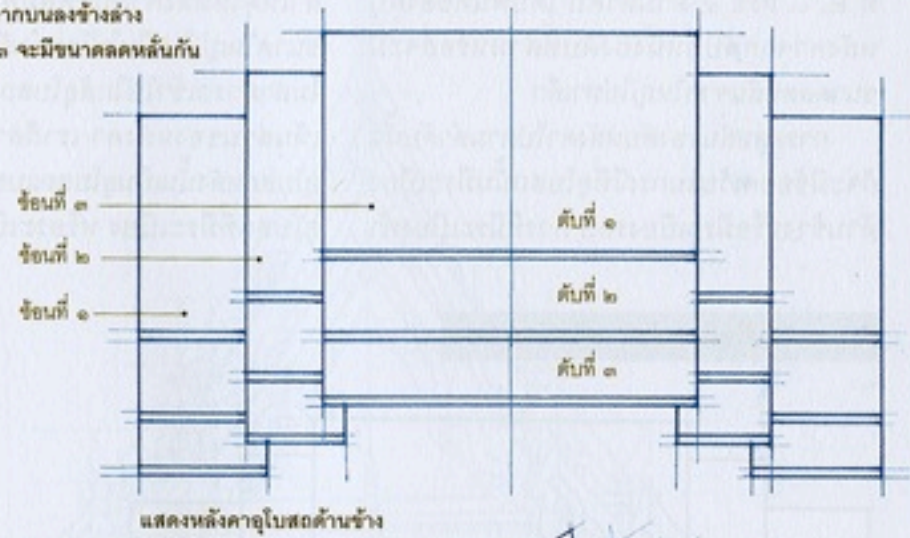

แสดงหลังคาอุโบสถด้านข้าง

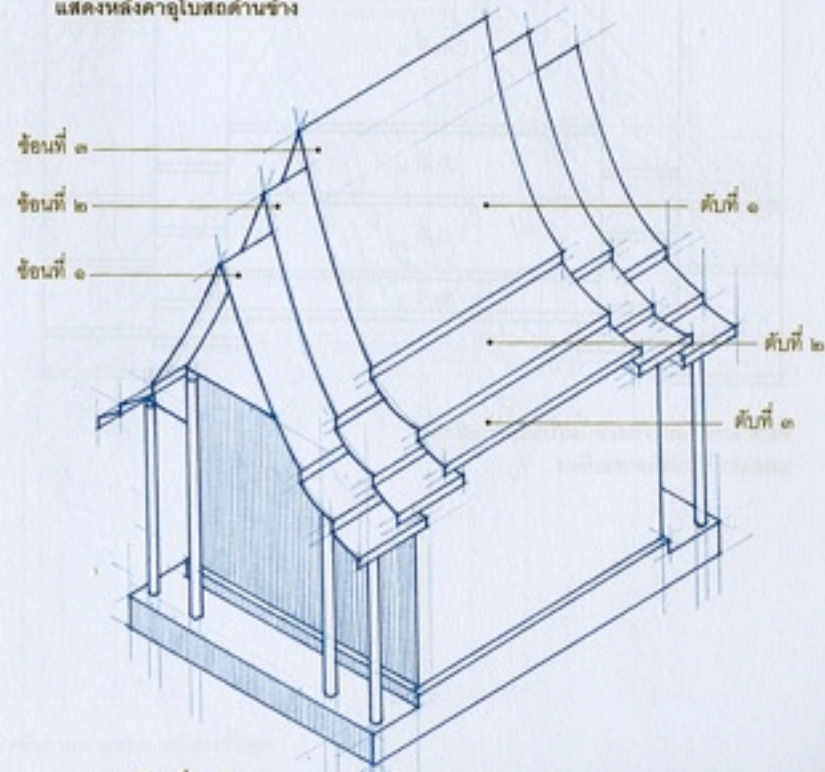

การเรียกชื่อหลังคา

ช่อฟ้า

เครื่องด้ายอง

แป๊ะหัวเสา

ใบระกา  
เชิงแป

หน้าอุดปีกนก  
บังนก

หางหงส์  
แปปลายเต้า  
ตีนผี

บัวหัวเสา  
หน้าอุดเต้า  
สะพานหนู  
เชิงกลอน  
คันทวย, ค้ำยัน

เสาพะไล

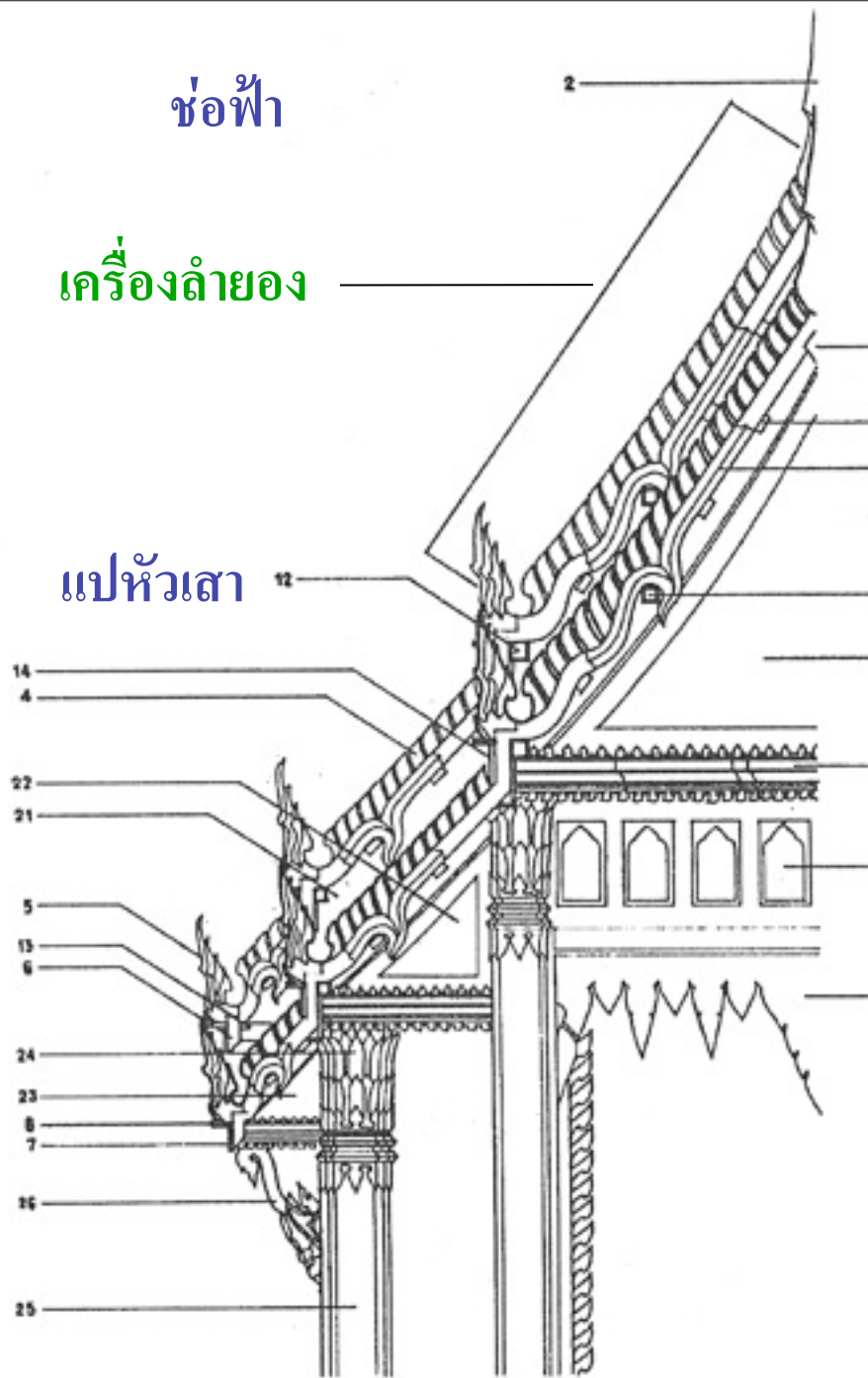

อกไก่

แปลน  
ตัวด้ายอง

แปงวง  
หน้าบัน

กระจิงฐานพระ

แผงแรคอสอง

สาหร่ายรวงผึ้ง

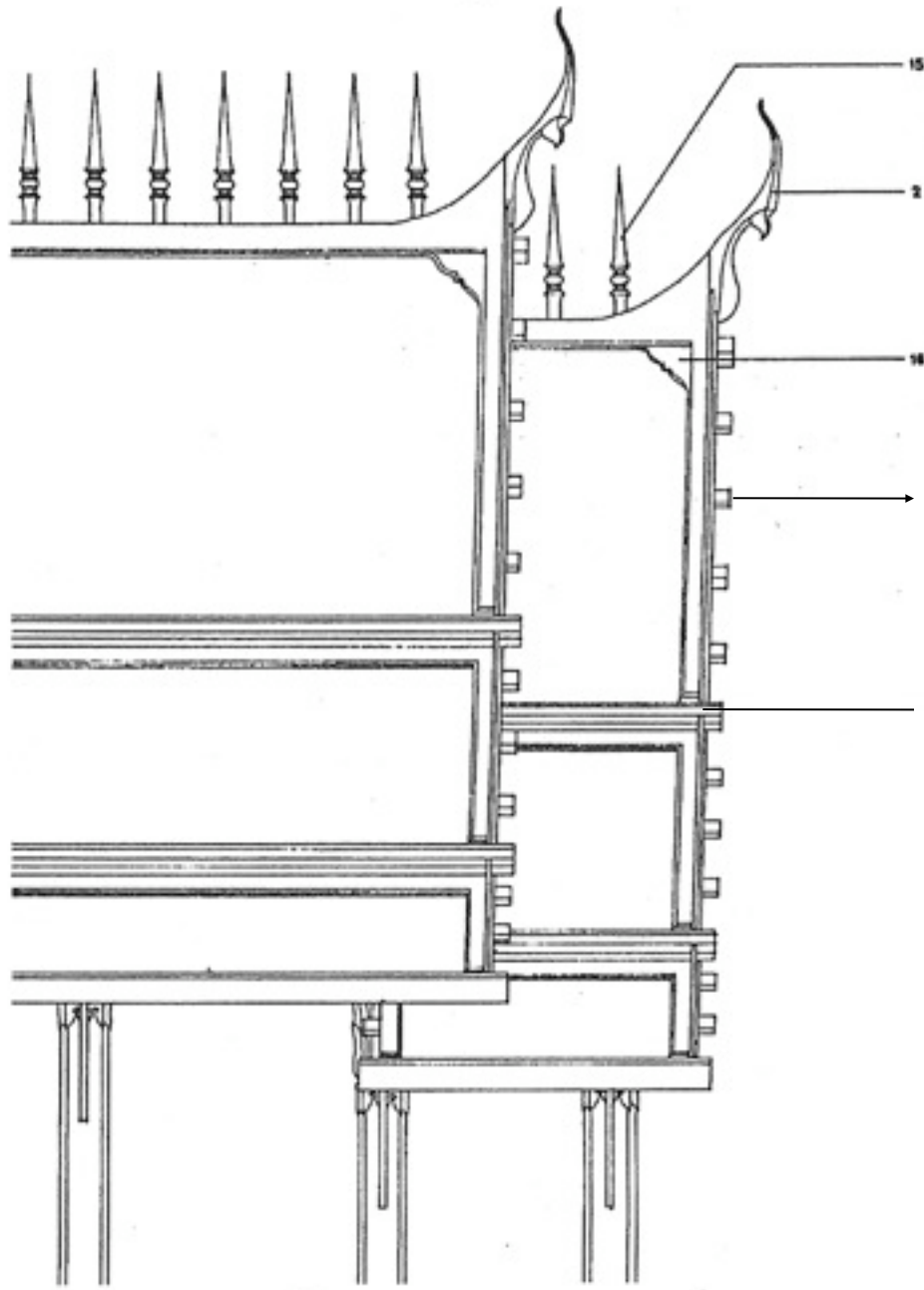

แป

เชิงชาย

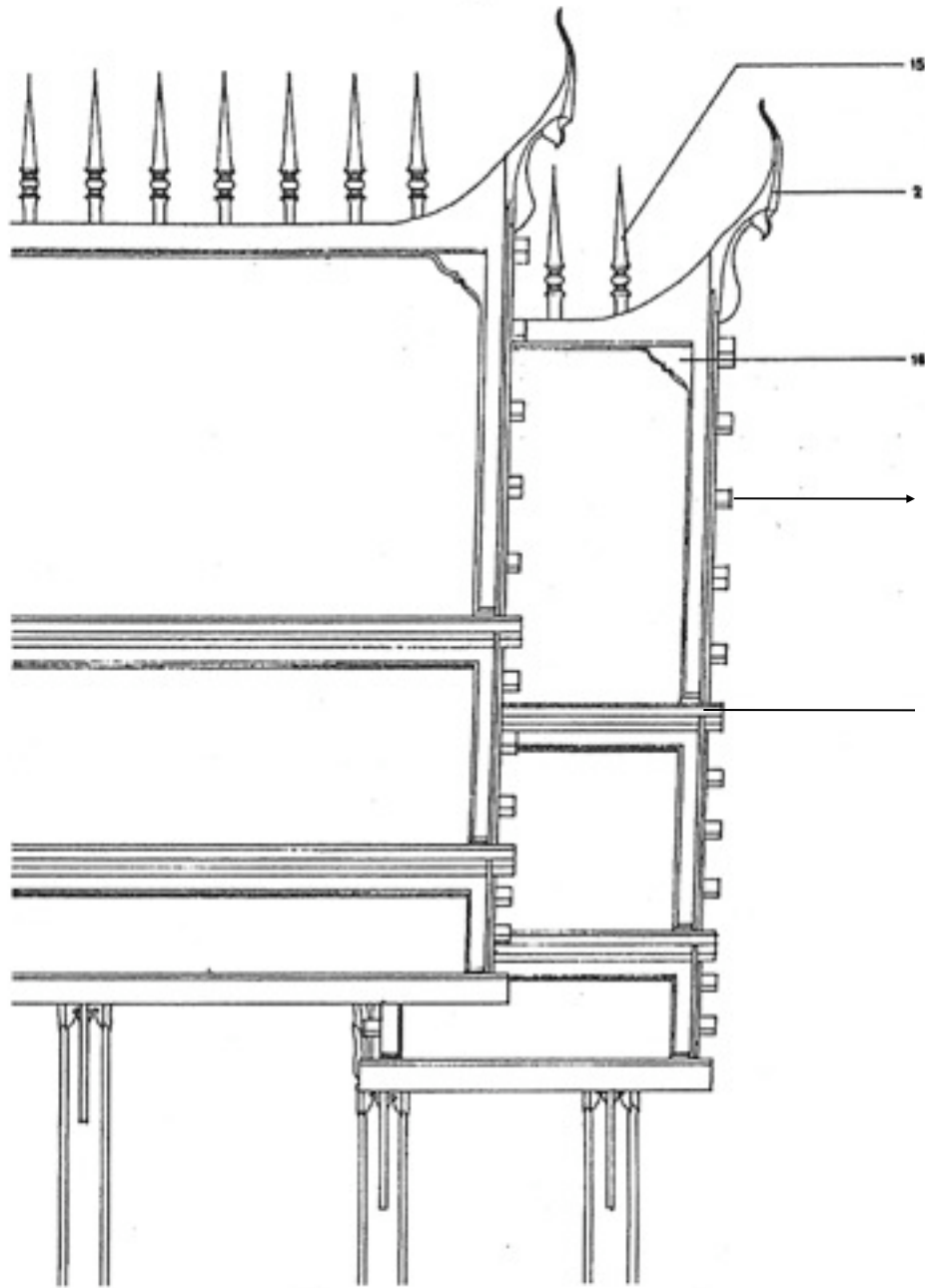

บราห์มี

แป

เชิงชาย

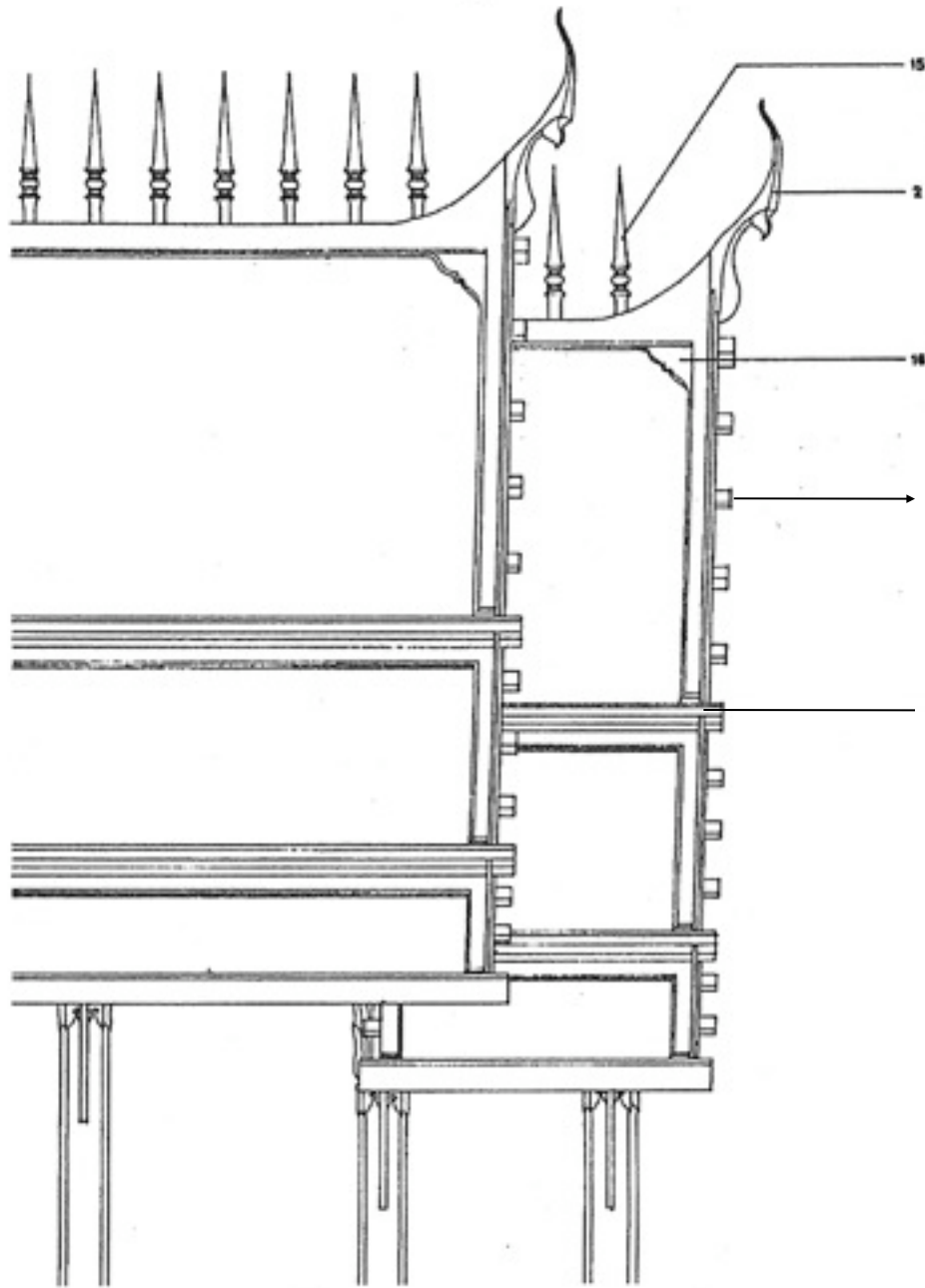

บราห์มี

ช่อฟ้า

แป

เชิงชาย



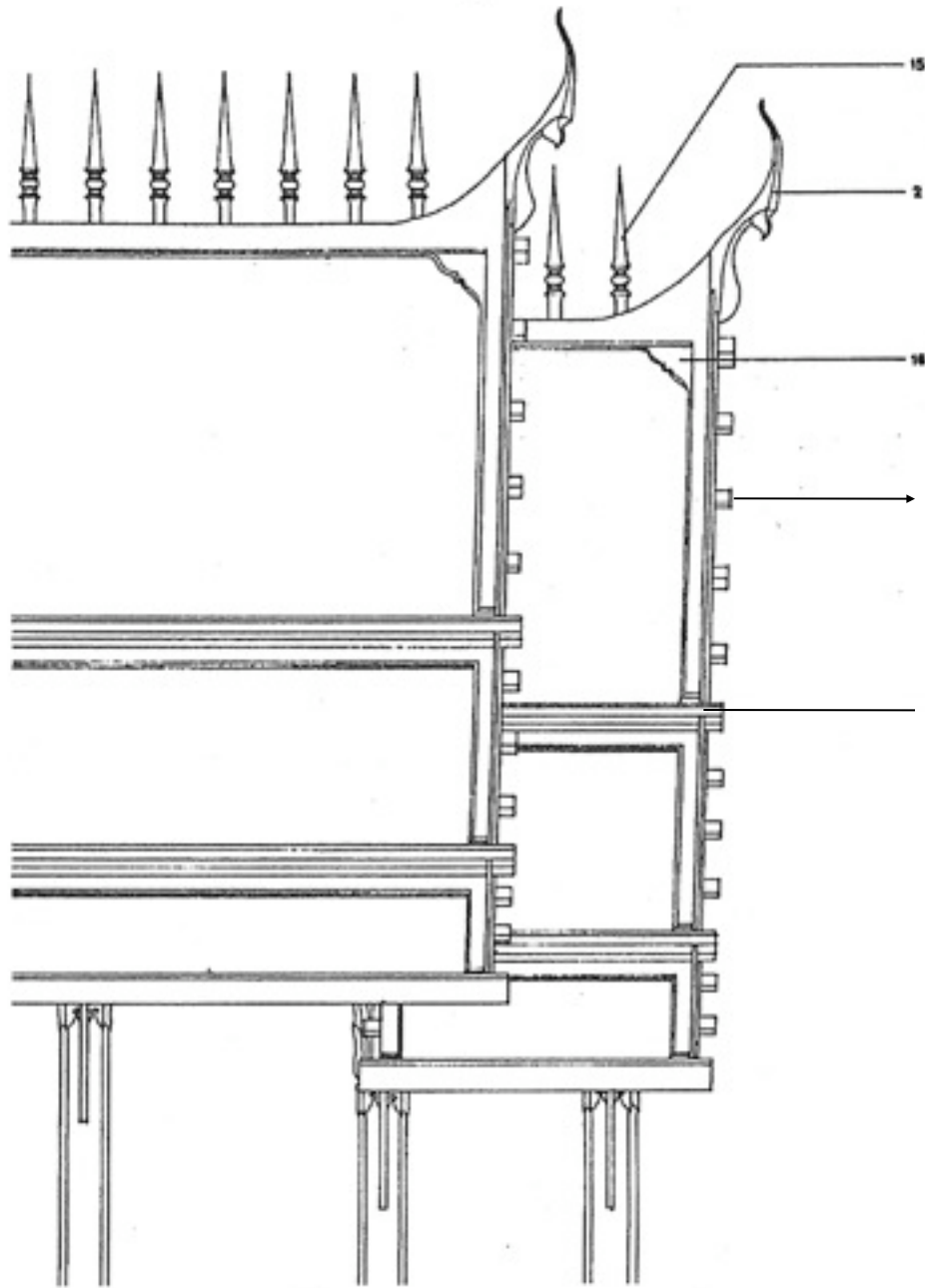

15 บราหมี

2 ช่อฟ้า

16 ฝืน้

แป

เชิงชาย

# องค์ประกอบส่วนฐาน-บันได

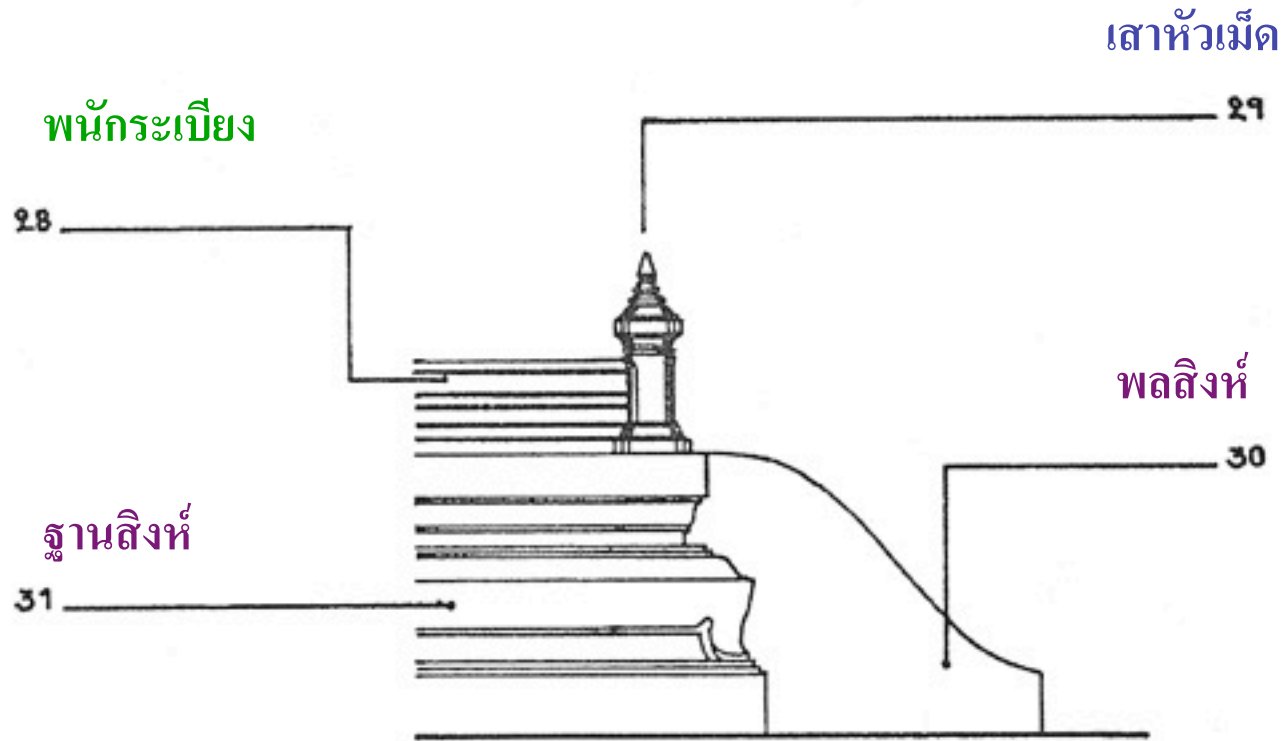

# ลักษณะของข้อฟ้า

